

(LagerNr)   Bauart
<b>86. Schleifring Gekapselt</b>

Matchcode
<b>GSC15BF-3P-3S-ABS</b>



Artikel Nr.	HM015-24AF-3P-3S-SW
Eigenschaft	Leistung und Signal
Gehäusegröße	15
Ausführung	Flansch Statorseite
Ringe (Spuren)P	3 10A/230V
Ringe (Spuren)S	3 2A/230V
Schutzart	IP51
Material	ABS

Artikel Nr.	HM015-24AF-3P-3S-SW
Lieferzeit	1-3 Tage    WBZ 2-3 Wochen

### Beschreibung

Kompakt Baureihe mit hoher Zuverlässigkeit. Beidseitig gelagert mit Kunststoff oder Metall Gehäuse. Multi Kontakt Abgreifer mit Gold/Gold Beschichtung für Leistung, Signal und Datenübertragung.

Elektrische Daten		Mechanische Daten	
Anzahl Ringe	3P   3S	Gehäuse	ABS
Stromstärke / Ring	10 A   2 A	Drehzahl	250 U/min
Nennspannung	240 VAC VDC	Schutzart	IP 51
Isolationswiderstand	> 500 MΩ / 500 VDC	Temperatur	- 20°C - 80°C
Spannungsfestigkeit	500 VAC@ 60 Hz@ 60s	Kontakt Material	Gold - Gold
Widerstand dynamisch	<10mΩ	Lebensdauer	10 Millionen U
Kabel Teflon	AWG26   AWG16	Gewicht	< 0,03 kg

### Abmessungen

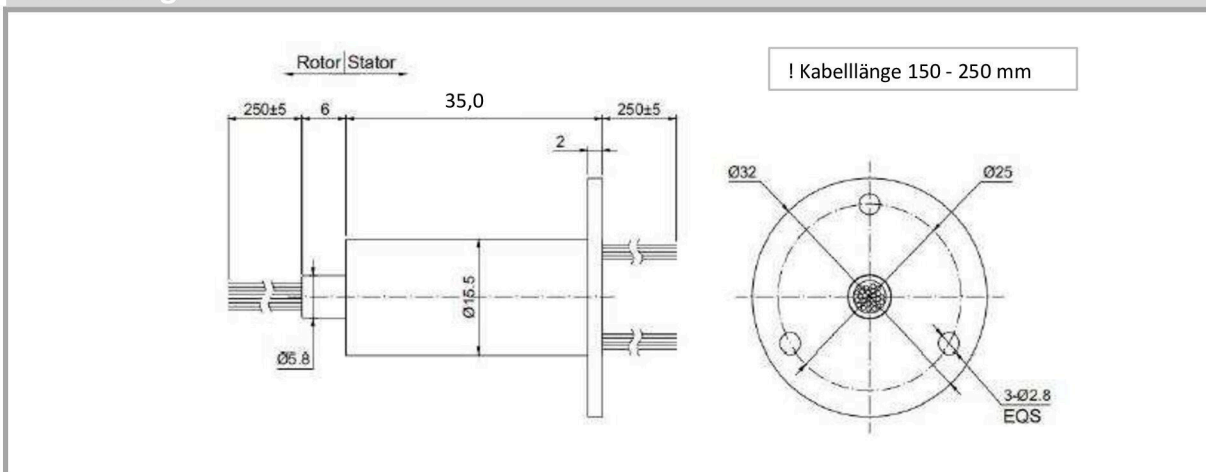

### Farbkennung

Ring#	1	2	3	4	5	6	7	8	9	10	11	12
Color	RED	BLK	WHT	YEL	GRN	BLU	PUP	GRY	BRN	ORN	DBLU	KHK